

Orginele BMW windvanger plaatsen pre-99 modellen

Deze HOWTO is gebaseerd op de informatie die **Ralf** op het Z3 Forum heeft geplaatst.

Het BMW Z3 Forum Nederland > Z3 Techniek lounge > Doe-het-zelf > Windvanger inbouwen voor dummies. Topic 5776

Inbouw van een BMW omklapbaar windscherm (de smalle versie).

Enkele opmerkingen vooraf.

Betreft montage van een originele BMW 'Windvanger – omklapbare uitvoering' voor pre-99 modellen.

Voor sommigen zal deze beschrijving te uitvoerig zijn, voor dummies/aaa-technici als mijzelf kan het van toegevoegde waarde zijn. Vandaar dan ook deze post. Ik heb zelf veel profijt gehad van enkele foto's van IvoZ3 in mijn topic 'Windschot gezocht'. Thanxs

De montage handleiding vermeldt een montagetijd van circa 2,5 uur door een BMW monteur. Zelf heeft het me ongeveer 3,5 uur gekost, inclusief de nodige bakjes Senseo en het maken van de foto's. Al met al ben ik tevreden met het resultaat en is het me niet tegengevallen. Zelf was ik vooraf enigszins huiverig om zelf te boren in de auto.

Bij de opmerkingen en tips volg ik de stappen in de handleiding en verwijs ik naar de figuren in de handleiding. Hierbij worden verwezen naar de laatste 2 cijfers aan van het figuurnummer, weergegeven in de rechter benedenhoek van iedere afbeelding, notatie "...XX".

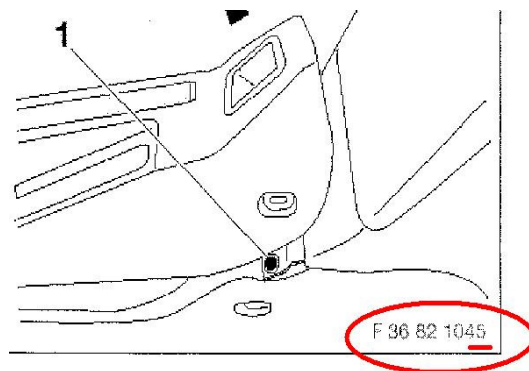

Opmerkingen t.a.v. benodigde gereedschap

- Zeskantsleutel slw 16
- dopsleutel 16mm, benodigd om de omkeerrol van de gordels los te maken
- Handboormachine
- Spiraalboor 4 mm, 6mm en 13,5mm, 4mm wordt gebruikt voor boren gaten in steunbalk tbv windschermsteunen, gebruik hiervoor een goede scherpe ijzerboor. 6mm is voor voorboren gaten in de plastic afdekkappen, gebruik hiervoor een houtboor, de plastic is zacht genoeg. 13,5 mm heb ik niet gebruikt, 12 mm houtboor (meer gangbaar) is voldoende, de pinnen passen hier netjes door.
- Centerpons
- Platte tang, (volgens handleiding nodig om een veer door de windvanger-steunen te krijgen, was al voorgemonteerd dus tang niet gebruikt)
- Ontbramer
- Zinkverf
- Sleufschroevendraaier Een kleine (om de afdekkapjes aan beiden zijden van de middenconsole er uit te wippen, of zie ook opmerking kruiskop)
- Kruiskopschroevendraaier. Je hebt er eigenlijk twee nodig, een normaal formaat en een kleine scherpe (tip van Ruud a.k.a. Roodkapje in een eerdere post, om door de plastic afdekkapjes bij de middenconsole heen te prikken/draaien. Je beschadigt dan de console zelf niet bij het eruit wippen, de kapjes gaan wel verloren)

Niet vermeld in handleiding, wel benodigd

- Mes of schaar om tapijt weg te snijden (zie figuur 51)

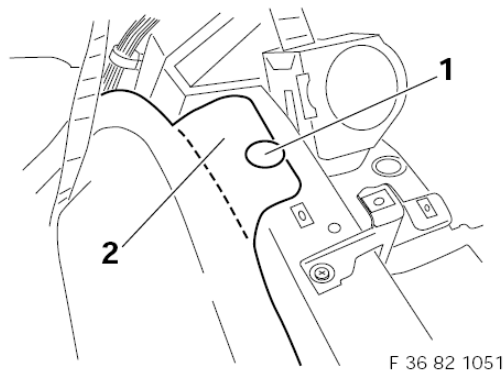

Plastic bakjes; Wellicht voor sommigen omslachtig, maar per figuur in de handleiding heb ik een bakje gebruikt voor de schroeven en onderdelen. Zo raak je niets kwijt en weet je nog precies welke onderdelen waar horen.

Theedoek; m.n. om onderdelen te beschermen tegen krassen en andere beschadigingen.



Montage van de windvanger

1.1 Gedeeltelijk verwijderen van de middenconsole

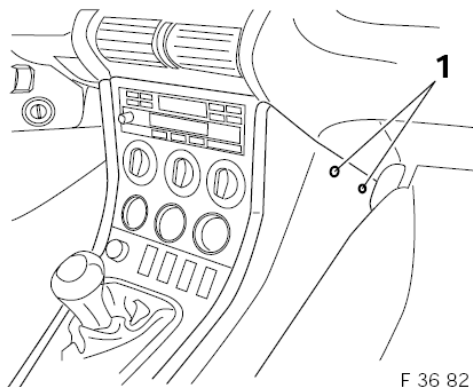

F 36 82 1042

zelf in bezit van niet-rokers uitvoering. verder, zie opmerking bij kruiskopschroevendraaier. Zelf heb ik de afdekkapjes eruit gewipt met een kleine schroevendraaier. Dit laat ondanks het gebruik van een doek tussen schroevendraaier en plastic kleine beschadigingen achter, ik zou zelf een volgende keer door de kapje heen prikken met een kruiskopschroevendraaier.

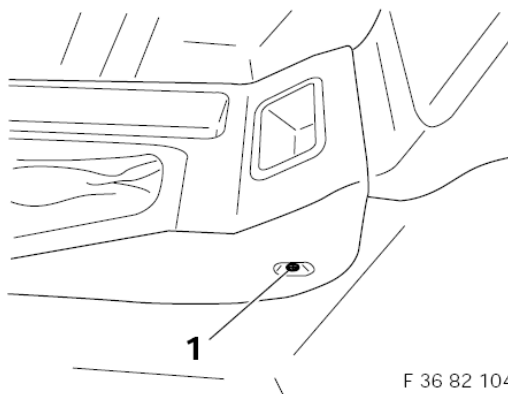

noteer even op welke positie in het gat de schroef zich bevindt, je weet dan aan het einde bij het terug monteren hoe de middenconsole rammelvrij bevestigd zat.

1.2 Verwijderen van de opbergbox

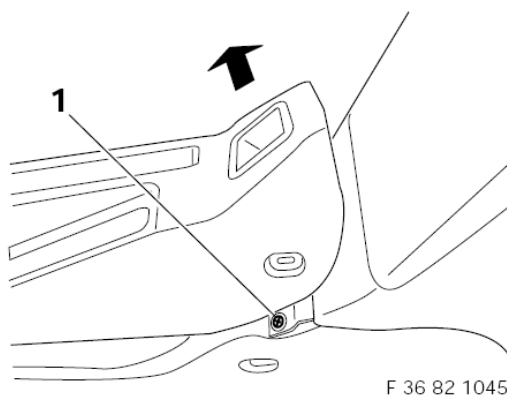

de handleiding benadrukt dat de middenconsole voorzichtig omhooggetrokken moet worden en vervolgens iets gedraaid naar links en rechts. Doe dit ook voorzichtig. Gebruik tevens bijvoorbeeld een theedoek om tussen de console en de opbergbox te leggen als je de schroeven (nr. 1 in figuur ...45) los draait. De console heeft scherpe randen die mogelijk sterk krassen op het harde plastic van de opbergbox ! Een extra paar handen zijn bij deze handeling handig doch niet noodzakelijk.

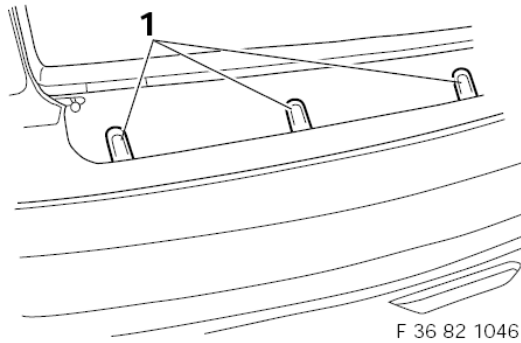

geen opmerkingen

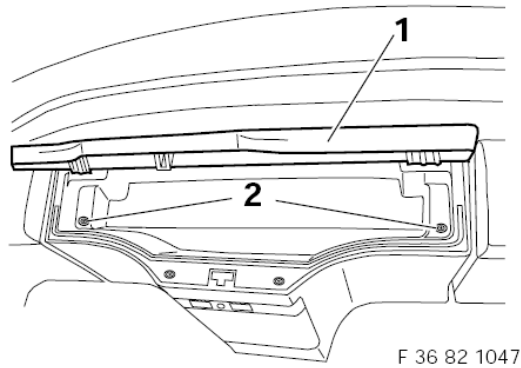

bezit zelf een opbergbox met vakken, geen subwoofer
verder geen opmerkingen.

1.3 Verwijderen van afdekkingsdelen van de zijkant

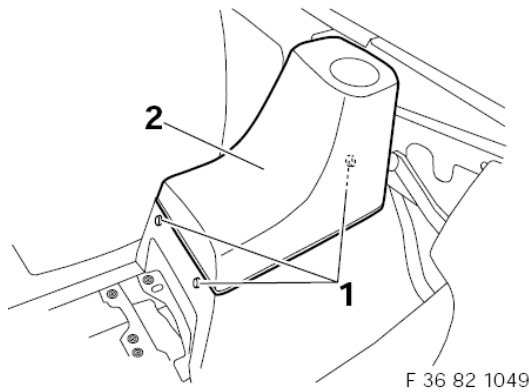

ook hier geldt voor de afdekkapjes dat je kunt overwegen om met een scherpe

schroevendraaier door de kapjes heen te steken.

tevens vermeldt de handleiding hier dat de instaplijsten losgeklikt moeten worden. Hiervan is geen afbeelding opgenomen. Het lostrekken van de instaplijst behoeft enige kracht. Op een drietal plaatsen links, midden en rechts zitten onderstaande 'pluggen'. Ze schuiven door een rails en zijn zodoende ook bij terug monteren op de juiste plaats terug te brengen, tevens kan de lijst hierdoor enige millimeters naar links en rechts geschoven worden.

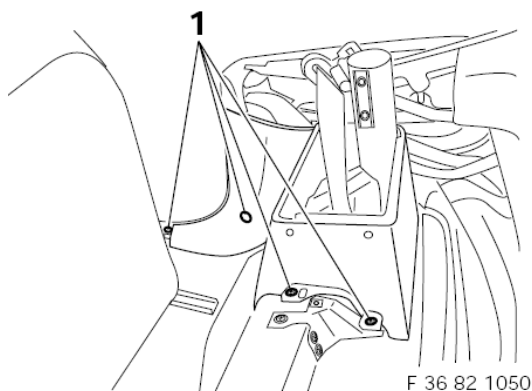

de meest links schroef op de afbeelding bevindt zich onder de zojuist verwijderde instaplijst.

ook hier zijn een extra paar handjes handig voor het omhoog houden van de cabriokap bij het verwijderen van de achterste afdekking.

de auto is nu "kaal" genoeg om tot montage over te gaan 😊



1.4 Montage van de houders (eindelijk, nu gaan we boren in de auto;)

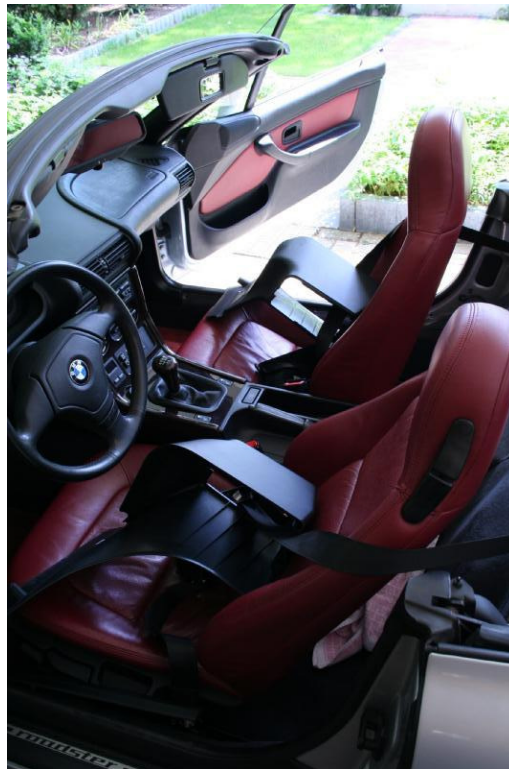

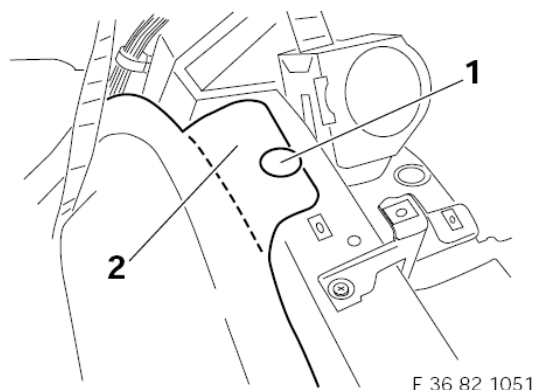

Het verwijderen van de bevestigingsclip van de vloerbedekking is enigszins lastig. Deze zit ontzettend vast. Probeer hem echter niet door te snijden/steken omdat dan het onderste deel in de steunbalkkoker valt en bij rijden tot vervelende rammeltjes zal leiden. De vloerbedekking wegnemen maar nog niet weggooien. Bij het terug monteren van de vloerbedekking van de zijkant kun je namelijk onder de twee rechtse schroeven van figuur ...50 een stukje om maat geknipte vloerbedekking terug leggen. De box rammelt dan niet.

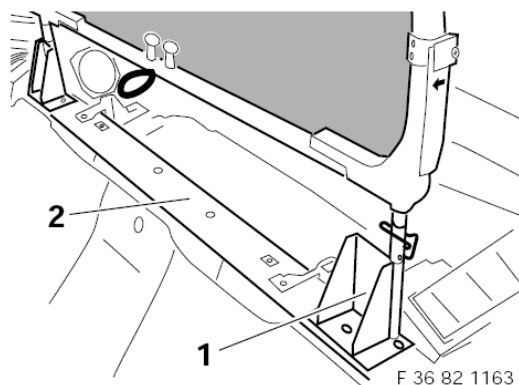

wellicht ten overvloede, maar plaatsbepaling van de steunen en aantekenen van de gaten doe je met het windscherm in de steunen. Zodoende heb je zeker de juiste afstand. Voor het aantekenen van de gaten is de meegeleverde stift minder geschikt. De inkt hecht nauwelijks op het plaatwerk. De geperste plaatwerk is aan de achterzijde iets afgerond, als je de steunen helemaal achteraan plaatst, boor je precies in dit ronde deel. Ik heb de steunen circa 2 mm uit de achterkant van de geperste plaat geplaatst.

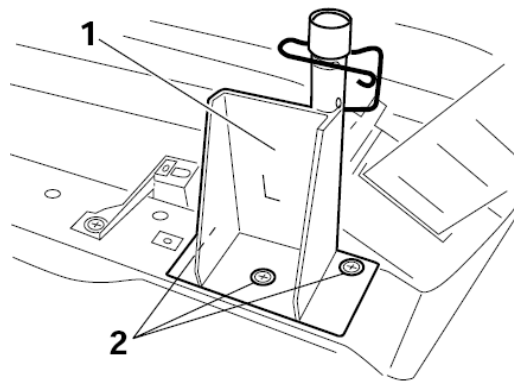

F 36 82 1164

gebruik voor het boren van de gaten een scherpe en kwalitatief goede ijzerboor. Een met kerstmis gekregen Aldi-boor gaf na twee omwentelingen al de geest (sterk plaatwerk van BMW zeg!).



Let inderdaad op juiste montage links en rechts.
Verder geen tips/opmerkingen.

1.5 Aanbrengen van de doorgangs-boorgaten

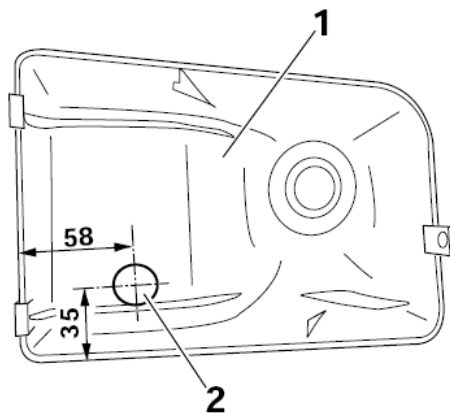

F 36 82 1054

De papieren stickers plak je aan de binnenzijde, zie onderstaande foto voor een verdere plaatsbepaling.
Demonteer echt de omkeerrol van de gordels, alleen dan kun je de afdekking netjes recht op de viltstift plaatsen en krijg je een precieze plaatsbepaling.

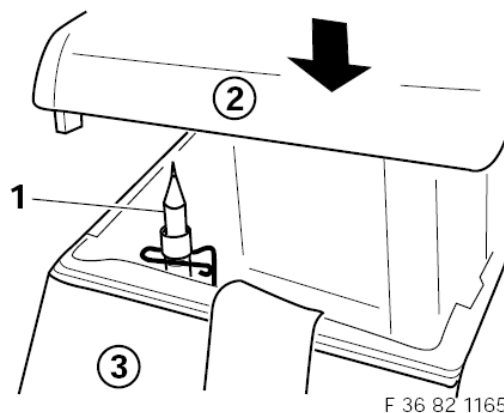

F 36 82 1165

De kap recht op de viltstift plaatsen. Met houtboor 6mm van binnen boren. Plaats opnieuw checken. Vervolgens geeft de handleiding aan dat je met 13,5 mm van buiten moet boren om het gat op de juiste diameter te brengen. 13.5 mm is echter een niet zo gangbare maat boor.

z3forum.nl HOWTO

Ik heb derhalve 12mm gebruikt en wilde opvijlen tot 13,5 mm.. Het opvijlen heb ik echter niet gedaan, het gat van 12mm is namelijk voldoende voor doorgang van het windscherm. Enkel de rubberen afdekdopjes (bij gedemonteerd windscherm) kunnen nu niet geplaatst worden, maar dat neem ik voor lief. Dit ziet er strak uit, bij vijlen moet je het resultaat afwachten.

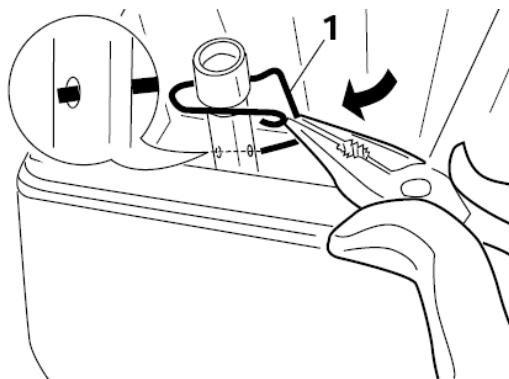

F 36 82 1166

De veer was in mijn set reeds voormonteerd. Eventueel dien je deze conform handleiding te plaatsen.

Alles weer monteren

De afdekkingen veiligheidsgordels, de opbergbox en de middenconsole kunnen nu terug geplaatst worden





Enkele tips:

zoals aangegeven bij figuur ...51 kun je bij het terugplaatsen stukjes vloerbedekking hergebruiken om de afdekkingen rammelvrij terug te monteren.
wanneer je de (afgewipte) afdekkapjes voor de schroeven (van de figuren ...42 en ...49) gaat terugplaatsen, bekijk dan welke kapjes het minst beschadigd zijn. De vier slechtste afdekkapjes kun je dan plaatsen tussen de opbergbox en de afdekkingen van de zijkant, deze zitten namelijk niet in het zicht. De andere wel.

Missie Volbracht !!! Tijd voor een lekker pilsje!

Zie hier het resultaat





Ralf bedankt dat je deze informatie wilde delen met de andere forum gebruikers.