

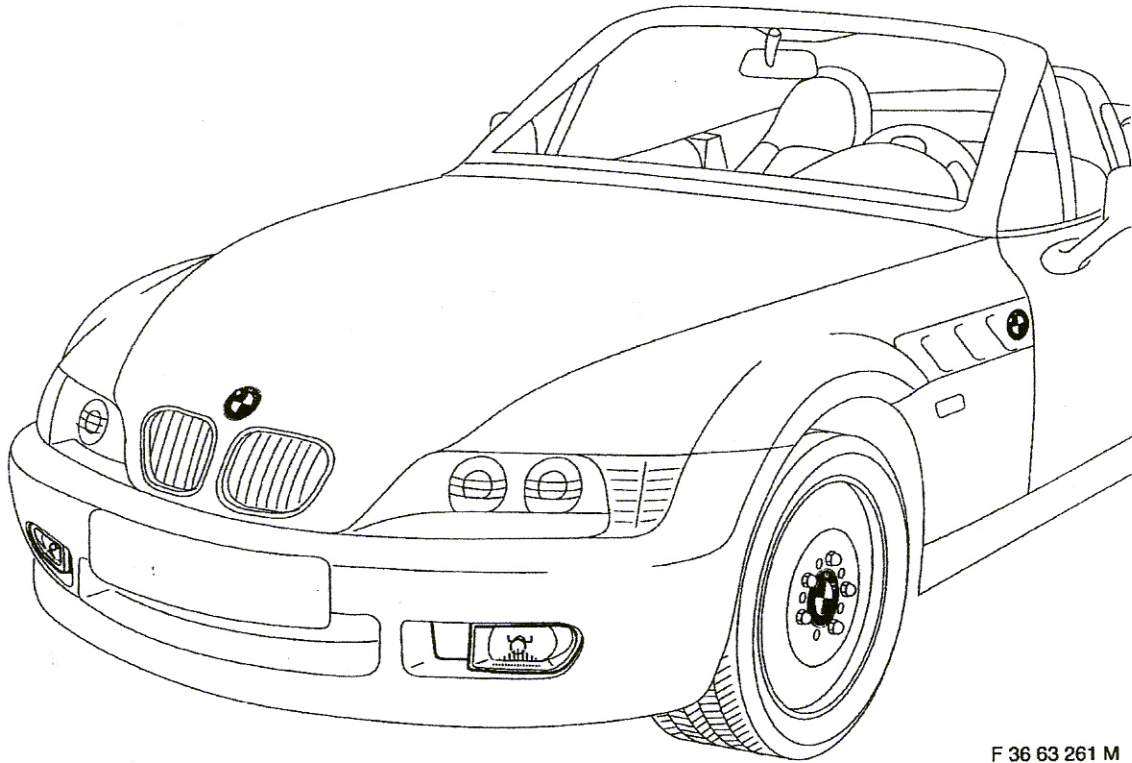

Zubehör - Einbauanleitung



F 36 63 261 M

Nebelscheinwerfer BMW Z3 roadster

Fachkenntnisse sind Voraussetzung.
Einbauzeit ca. 1 - 2 Stunden, die je nach Zustand und Ausstattung des Fahrzeuges abweichen kann.
Elektrokenntnisse sind Voraussetzung.

Accessories - Installation Instructions

Fog Lamps, BMW Z3 roadster

Accessoires - Instruction de montage

Phares antibrouillard, BMW Z3 roadster

Montagehandleiding Accessoires

Mistlampen, BMW Z3 roadster

Tillbehör - Monteringsanvisning

Dimstrålkastare, BMW Z3 roadster

Istruzioni per il montaggio di accessori

Fari fendinebbia, BMW Z3 roadster

Accesorios - Instrucciones de montaje

Faros antiniebla, BMW roadster Z3

Instrução de montagem de acessórios

Farois de nevoeiro, BMW Z3 roadster

Mistlampen BMW Z3 roadster

Uitsluitend uit te voeren door vakkundig personeel.
Montagetijd ca. 1 à 2 uur, waarvan afwijkingen mogelijk zijn naargelang de toestand en het uitrustingsniveau van het voertuig.
Uitsluitend uit te voeren door personeel met kennis van elektrotechniek.

Opmerkingen

Alle afbeeldingen laten werkzaamheden zien aan het voertuigmodel met stuur links. Diverse werkzaamheden moeten op voertuigen met stuur rechts in spiegelbeeld worden uitgevoerd.
De extra draadboom hoeft slechts in voertuigen zonder af fabriek ingebouwde accessoire-bekabeling te worden geïnstalleerd.

Vereist gereedschap en hulpmiddelen

Platte schroevendraaier
Ringsleutel 13 mm
Zijsnijtang
Steeksleutels 7 mm, 8 mm en 10 mm
Kruiskopschroevendraaier
Torx-sleutel T10
Crimptang

Inhoudsopgave

Hoofdstuk

1. Vereiste voorbereidende werkzaamheden
2. Accessoire-bekabeling controleren
3. Overzicht extra draadboom
4. Extra draadboom installeren
5. Schakelaar voor mistlampen inbouwen
6. Mistlampen inbouwen
7. Codering

1. Vereiste voorbereidende werkzaamheden

1. De bekleding van het instrumentenpaneel aan de bestuurderszijde uitbouwen.
2. De accu-aansluitingen losnemen.

2. Accessoire-bekabeling controleren

F 36 63 264 M

Bij voertuigen met reeds af fabriek geïnstalleerde accessoire-bekabeling zijn de aansluitstekkers voor de mistlampen links en rechts onder de bumper teruggebonden en is de relaisvoet X44 (1) t.b.v. mistlampen reeds in de elektrische verdeelkast ingebouwd.

3. Overzicht extra draadboom

Opmerking

De extra draadboom hoeft slechts in voertuigen zonder af fabriek ingebouwde accessoire-bekabeling te worden geïnstalleerd.

F 36 63 263 M

Pos.	Uitvoering/aanduiding	Kabelkleur	Plaats van aansluiting in het voertuig	Afkorting/aansluitpositie
1	platte connectorcontact	-	t.b.v. aansluiting van aftakkingen E en I	
2	platte connector	-	t.b.v. aansluiting van aftakkingen E en I	
A	zwart 2-polig bussenhuis	bruin, geel/bruin	linker mistlamp E26	X768
B	zwart 2-polig bussenhuis	bruin, geel/bruin	rechter mistlamp E27	X769
C	kabeloog 6 mm/kl. 31	bruin	massasteunpunt II links voorin in motorruimte	X6453
D	relaisvoet t.b.v. mistlampen	-	in elektrische verdeelkast	X44
E	platte connectorcontact/kl.30	rood	op connector kl.30 in elektrische verdeelkast	X6410
F	zwart 2-polig pennenhuis/ NSW-accessoirestekker	geel/bruin, geel/grijs	op NSW-accessoirestekker in elektrische verdeelkast	X1059
G	platte contactbus/aansluiting E15	rood/geel	op zekering F15 in elektrische verdeelkast	X10016/9
H	platte contactbus/aansluiting A15	geel/bruin	op zekering F15 in elektrische verdeelkast	X10016/10
I	platte connectorcontact/VB NSL	geel/zwart	op NSL-connector in elektrische verdeelkast	X1027
J	platte connector/VB NSW	geel/bruin	in elektrische verdeelkast leggen	X1152

4. Extra draadboom installeren (uitsluitend bij voertuigen zonder af fabriek geïnstalleerde accessoire-bekabeling)

F 36 63 262 M

De extra draadboom vanaf de elektrische verdeelkast (1) langs de voertuigdraadboom naar het massasteunpunt X6453 (2) en naar de inbouwplaatsen (3 en 4) van de mistlampen installeren.

F 36 51 128 M

De zeskantplaatschroeven (1) van de elektrische verdeelkast uitdraaien.

F 36 62 276 M

Het deksel van de elektrische verdeelkast verwijderen. De Torx-schroeven (2) uitdraaien. Het bovenste deel (1) van de elektrische verdeelkast zover naar boven trekken als de voertuigdraadboom meegeeft.

F 36 63 264 M

De aftakking **D**, relaisvoet X44 t.b.v. mistlampen, op aansluitpositie (1) indrukken.

F 36 63 265 M

De aftakking **F**, NSW-accessoirestekker X1059, op de in de elektrische verdeelkast teruggelegde NSW-accessoirestekker X1059 (4) aansluiten. De aftakking **E**, kabelkleur rood, d.m.v. de meegeleverde platte connector (1) op de connector X6410 (2) aansluiten. De aftakking **I**, kabelkleur geel/zwart, d.m.v. de meegeleverde platte connector (1) op de connector X1027 (3) aansluiten. De aftakking **J**, kabelkleur geel/bruin, in de elektrische verdeelkast leggen.

F 36 64 112 M

De vergrendeling (1) van de zekeringhouder (2) t.b.v. de zekeringen nr. 11 - 20 in richting van de pijl drukken en de zekeringhouder (2) in richting van de pijl uitbouwen.

F 36 64 113 M

De vergrendeling (1) van de zekeringhouder (2) t.b.v. de zekeringen nr. 11 - 20 in richting van de pijl uitbouwen.

F 36 64 114 M

De aftakking **G** (1), kabelkleur rood/geel, in aansluitpositie nr. 9 van de zekeringhouder X10016 (2) indrukken. De aftakking **H** (1), kabelkleur geel/bruin, in aansluitpositie nr. 10 van de zekeringhouder X10016 (2) indrukken. De vergrendeling voor de zekeringhouder inzetten. De zekeringhouder weer inbouwen. De aftakkingen **A**, **B** en **C** van de extra draadboom in de motorruimte installeren en de elektrische verdeelkast weer inbouwen.

F 36 63 266 M

De aftakking **C**, kabelkleur bruin, naar het massasteunpunt X6453 (1) installeren en daarop aansluiten. De aftakkingen **A** en **B**, kabelkleuren geel/bruin en bruin, langs de voertuigdraadboom naar de inbouwplaatsen van de mistlampen installeren.

5. Schakelaar voor mistlampen inbouwen

F 36 63 267 M

De mistachterlichtschakelaar (1) uitbouwen en door de schakelaar voor mistlampen/mistachterlicht vervangen.

6. Mistlampen inbouwen

F 36 63 268 M

Opmerking

De afbeelding illustreert de inbouw van de rechter mistlamp; de linker mistlamp op analoge wijze inbouwen.

De afdekking (1) uitclipsen.

F 36 63 269 M

De plaatmoeren (1) aanbrengen. De aftakking **A** c.q. **B** op de mistlamp (3) aansluiten.

F 36 63 270 M

De mistlamp (1) inzetten en met de zeskantplaat-schroeven (2) bevestigen.

De accu-aansluitingen herstellen.

De mistlampen d.m.v. de stelschroef (3) volgens voorschrift afstellen.

De afdekplaat (4) inzetten en vastdrukken.

Alle uitgebouwde delen weer in omgekeerde demontagevolgorde inbouwen.

7. Codering

Voor dit systeem is geen codering vereist.

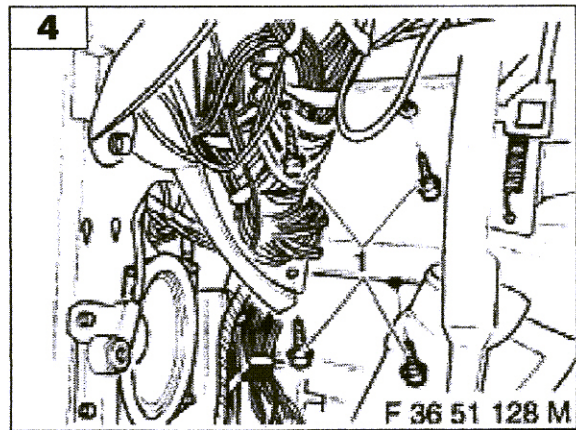
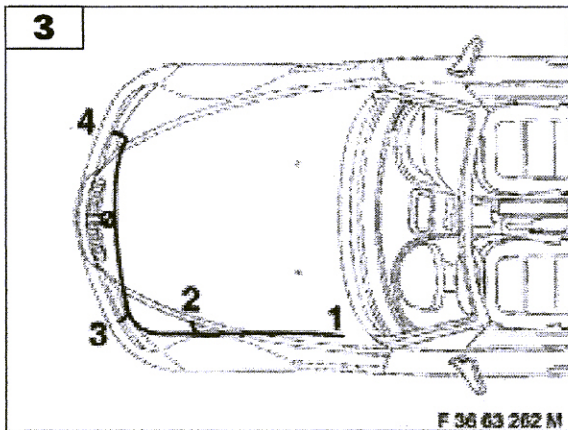
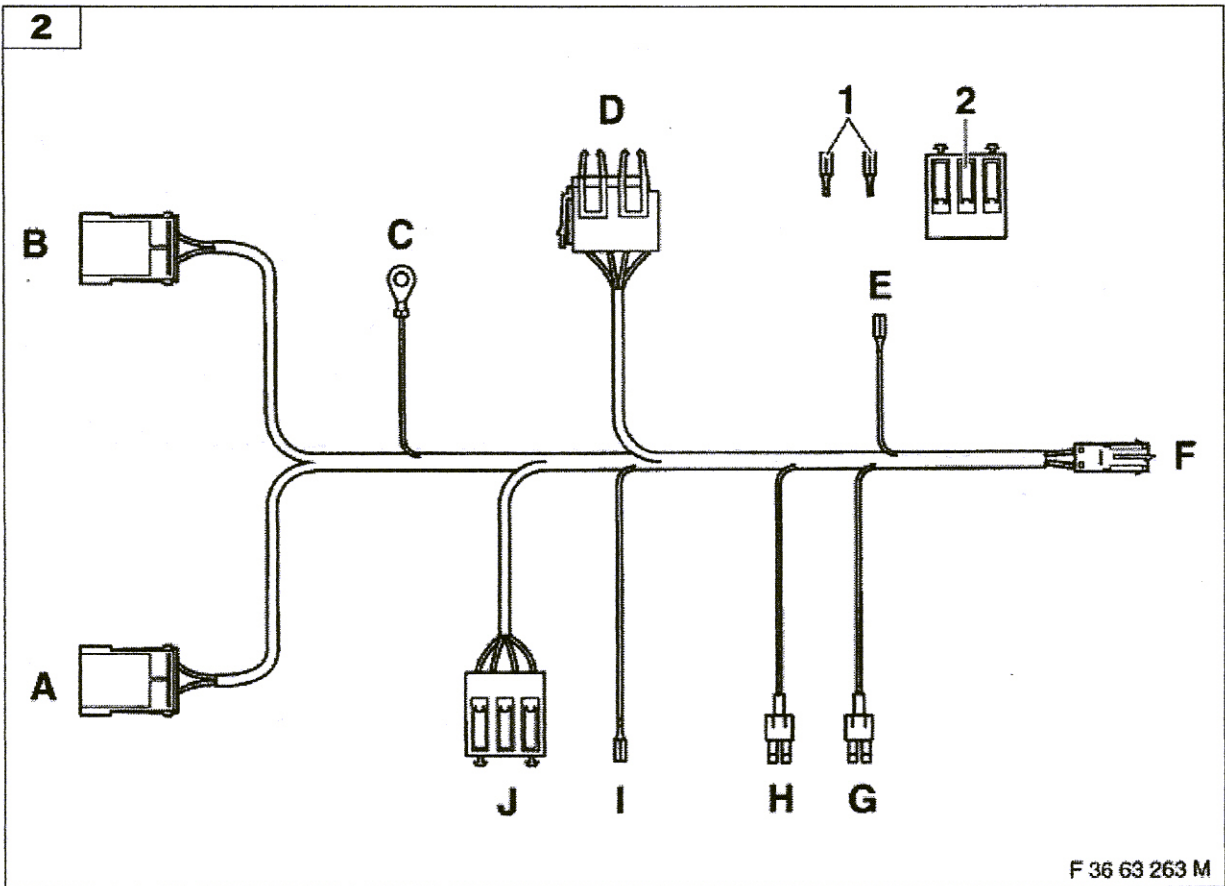
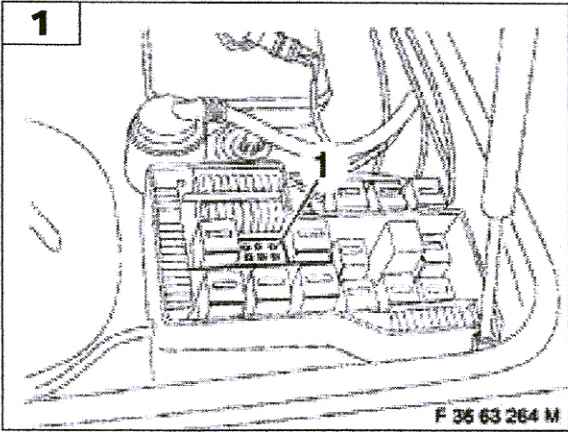

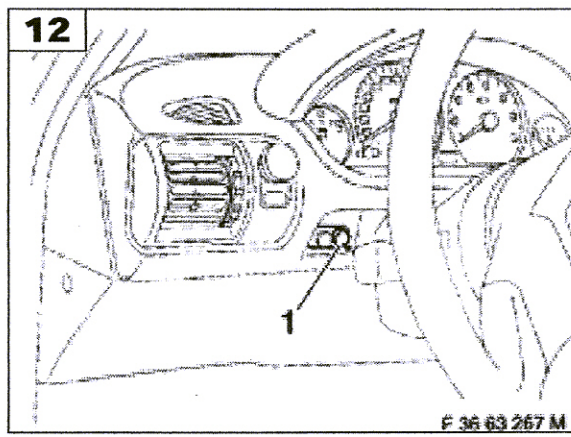
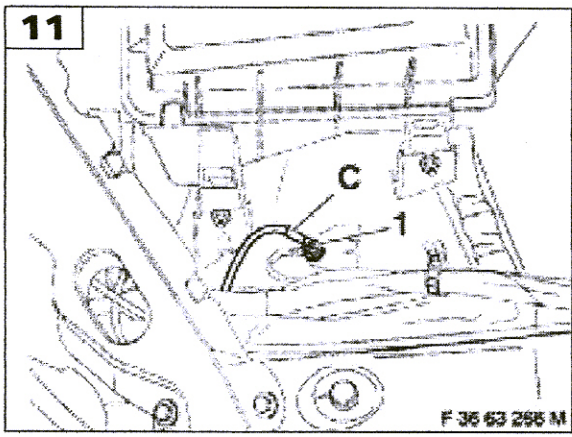
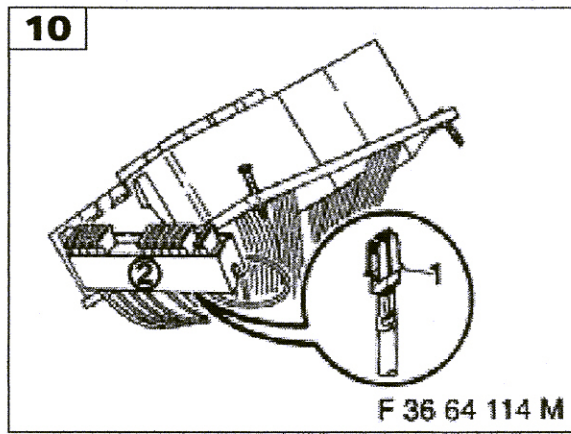
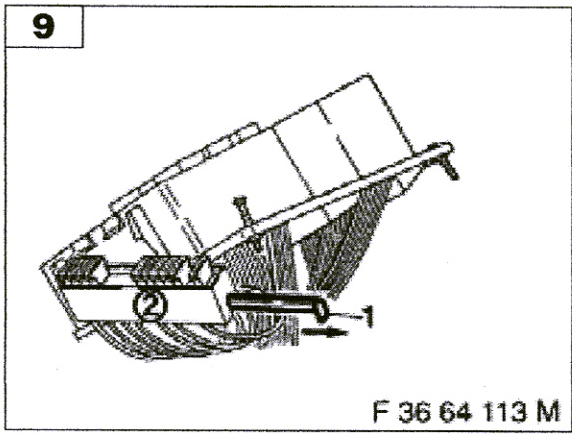
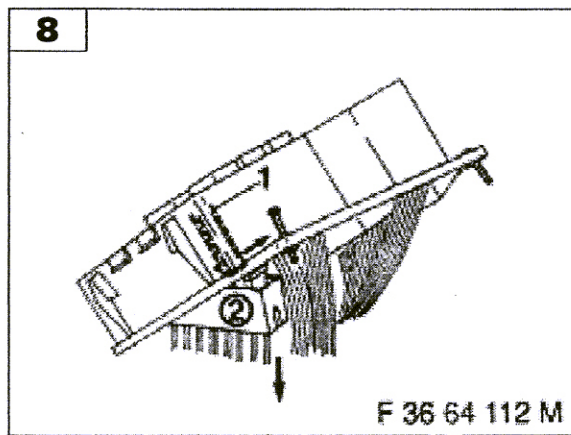
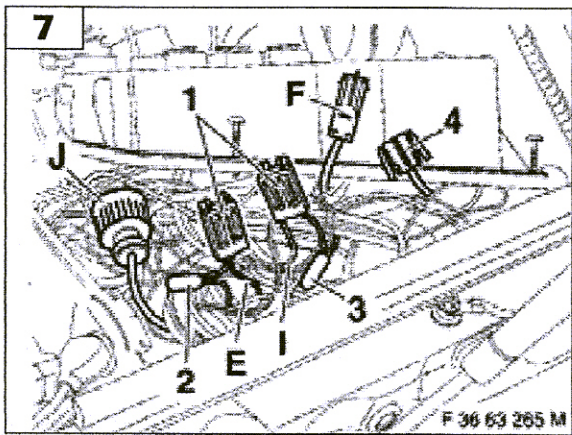
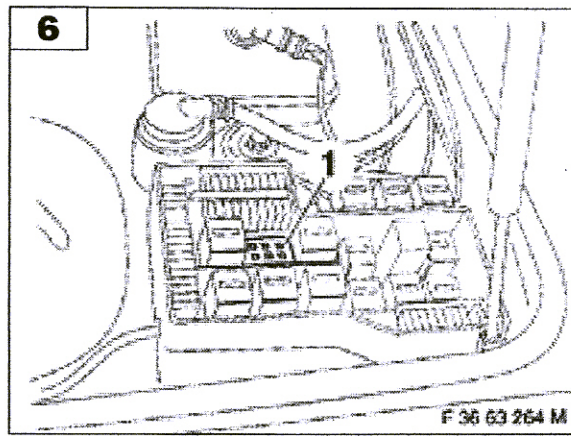
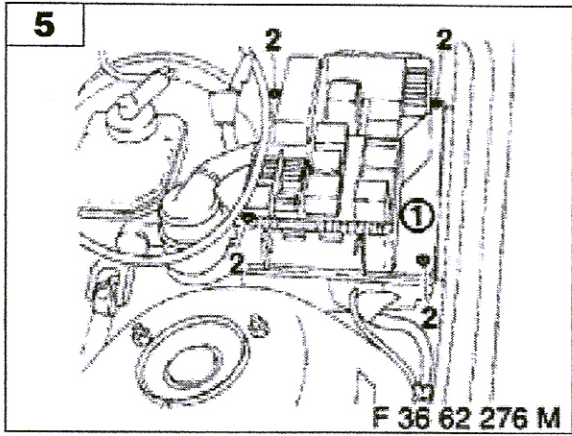

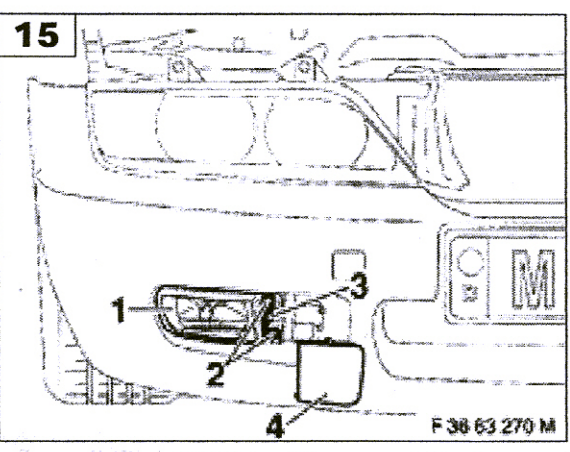
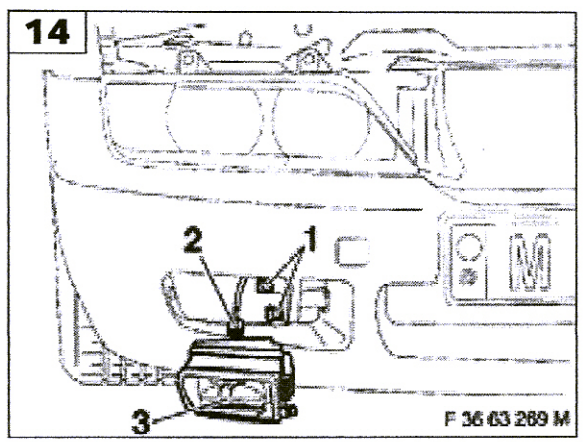
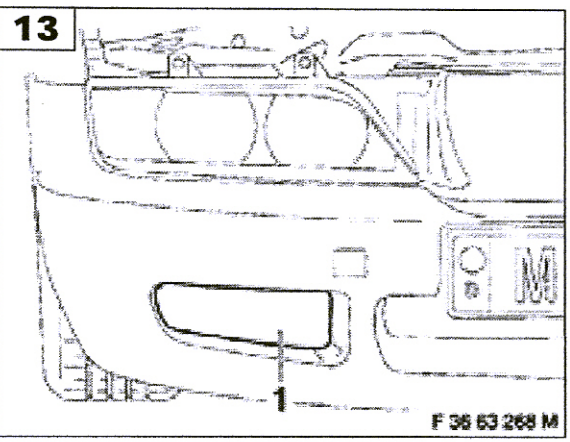

Waarname afbeelding - Meerid
 Z3 E36 Roadster Z3 2.0 ECE 2000/05 N.63.0581 INZETSTEL MISTLAMP

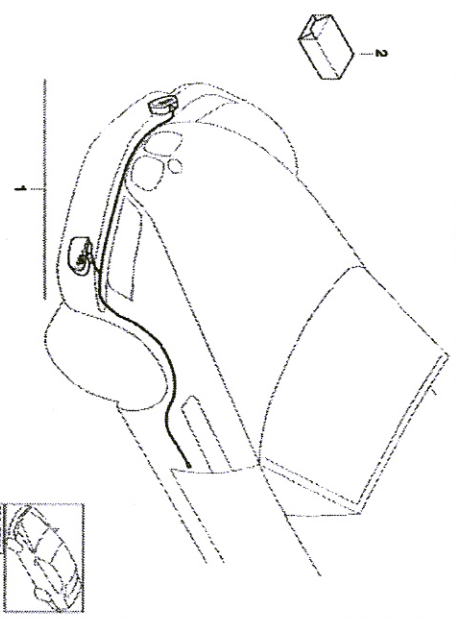

Filteren
 Ja Nee 77 Code Benaming

Onderdeelnummer	Hoefv.	N	Split	Retr.

In Onderdelenlijst Nieuwe lijst Overnemen

Nr	Onderdeelbenaming	Toevoeg	Me	Von	Bis	Kat	Ge	le	Onderdeelnummer	AE	R	ZI
	De epranmer dritter Aftersales Assistance Portal (ASAP) worden geprint en aan de klant worden gegeven.											
- 01	INZETSTEL MISTLAMP											
1	01 INZETSTEL MISTLAMP		1	09/99					63 17 0 009 207			IS
1	selects in combinatie met								61 31 6 901 957			
1	KONTAKT MISTLAMP/MISTACHTERLICHT		1	09/99					61 12 9 405 813			
1	Kabeiset mistlampen		1	09/99					61 12 9 405 813			
1	02 Kabeiset mistlampen		1						61 12 9 405 813			

Relais: 61.36.8353447